

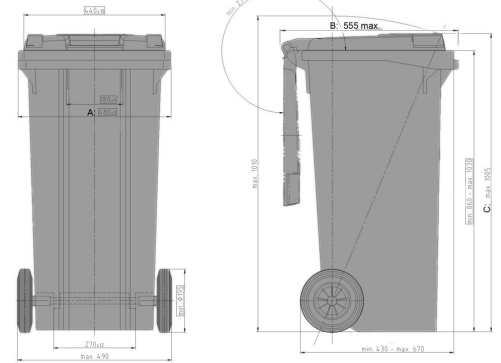

MGBplus

120 l



Technische Daten

Außenmaß L x B x H (mm)	Länge (mm): 505 max.	Breite (mm): 555 max.	Höhe (mm): 1005 max.
Nennvolumen (l)	120 l		
Material Rumpf / Material Deckel	PE / PE		
Traglast in (kg) Nutzlast	 48 kg		
Lieferbare Farben	grau, grün, braun, blau, gelb, rot		

Ausführung

Ausführung		Sonderausstattung / Zubehör
Behälter entspricht:	EN 840, RAL-GZ951/1, Richtlinie 2000/14/EG	Beidseitig zu öffnender Deckel
Fahrwerk:	Außenliegend, Rad-Ø 200 mm, gummbereifte Räder, Radachse aus Stahl	Automatikschloss
Aufnahme:	Kammaufnahmeleiste	Reflektoren
Vorbereitet für Transponder:	Ja	Räder Ø 250 mm

Verlademengen (Stk./Richtwerte)

Auf Anfrage

Beschriftung

auf dem Deckel, auf dem Rumpf



*1 Bei allen Angaben handelt es sich um charakteristische Eigenschaften bzw. Richtwerte. Geringfügige optische oder technische Änderungen bzw. Verbesserungen behalten wir uns vor.

*2 Sonderausstattung und Zubehör so wie andere Farben aufpreispflichtig und auf Anfrage.